

Ersatzteilblatt

GÜTZOLD

MODELLBAU GMBH

Gützold Modellbau GmbH - Industrierandstraße 16 - 08060 Zwickau - Tel.: +49 (0) 375/58959-0 – Fax.: +49 (0) 375/523836

Lok: Baureihe 120 der ITL Dresden Art.-Nr.: 50401

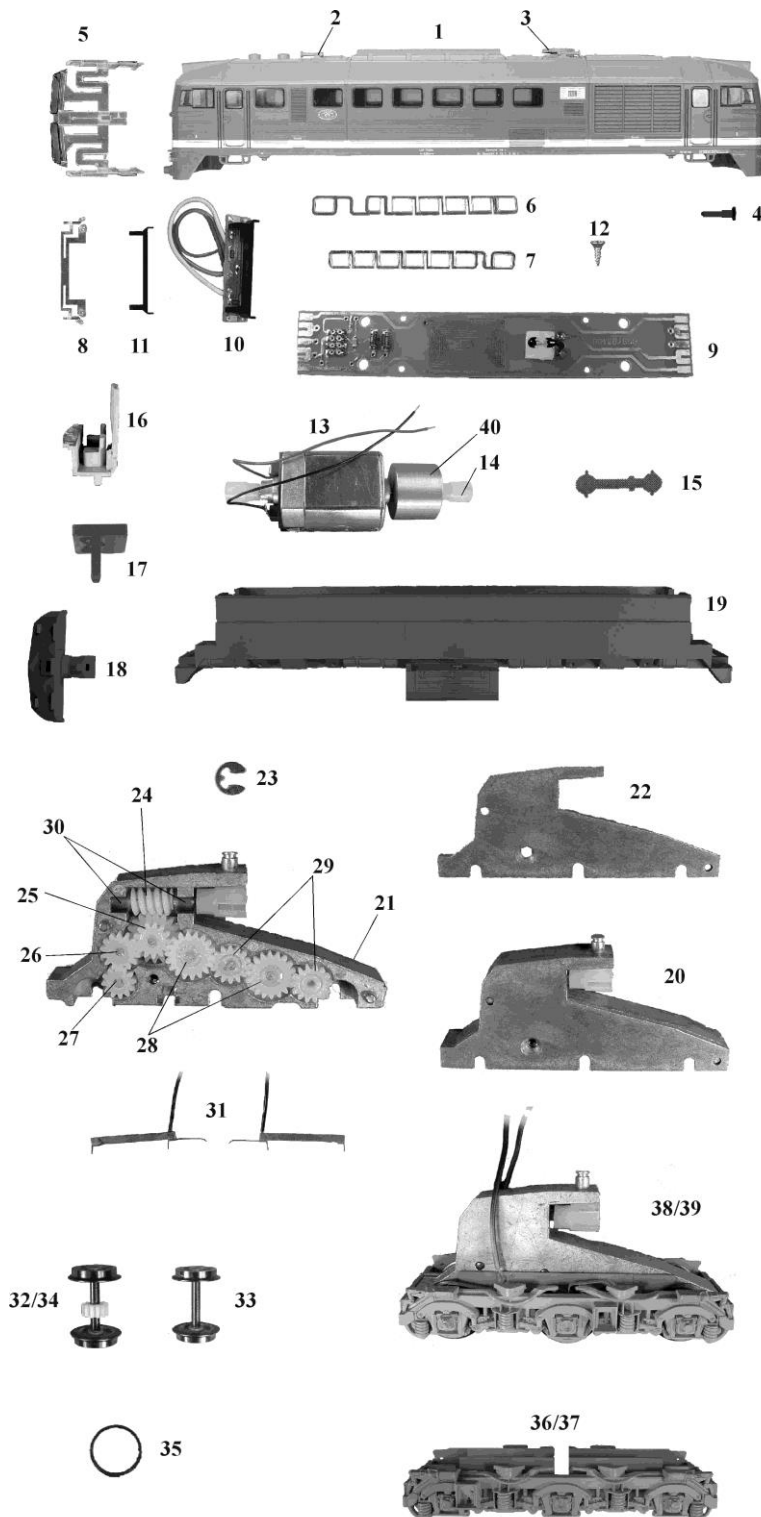

Pos.	Bestell-Nr.	Ersatzteilbezeichnung	Pr.-Gr.
1	50410-01	Gehäuse kompl.	25
2	50410-02	Typhon	4
3	50410-03	Auspuffglocke	5
4	50410-04	Puffer	4
5	50410-05	Frontfenster	11
6	50410-06	Seitenfenster 1	10
7	50410-07	Seitenfenster 2	10
8	50010-09	Lichtprisma	6
9	50010-10	Leiterplatte	13
10	50010-12	Leiterplatte Lampe	13
11	50010-13	Lichtabdeckung	5
12	33010-17	Treibschraube 2,2 x 6,5	2
13	50010-15	Motor kompl.	18
14	50010-16	Mitnehmer	4
15	50010-17	Kardanwelle	4
16	50010-18	Führerstand	7
17	50010-19	Kupplungs kinematik	7
18	50410-08	Pflug	7
19	50410-09	Rahmen	15
20	50010-22	Getriebe kompl.	18
21	50010-23	Getriebegehäuse dick	9
22	50010-24	Getriebegehäuse dünn	8
23	50010-25	Sicherungsscheibe	4
24	50010-26	Schneckenwelle	9
25	50010-27	Zahnrad Z=13/19	4
26	50010-28	Zahnrad Z=14	4
27	50010-29	Zahnrad Z=12	4
28	50010-30	Zahnrad Z=18	4
29	50010-31	Zahnrad Z=14	4
30	50010-32	Lagerbuchse	4
31	50410-10	Paar Radschleifer	8
32	50010-35	Radsatz mit Haftreifen + Zahnrad	10
33	50010-36	Radsatz	9
34	50010-37	Radsatz mit Zahnrad	9
35	33010-16	Haftreifen	2
36	50410-11	Drehgestellblende A	11
37	50410-12	Drehgestellblende B	11
38	50410-13	Drehgestell A kompl.	19
39	50410-14	Drehgestell B kompl.	19
40	50010-51	Schwungmasse	8
	33010-19	Zurüstbeutel	6