

Ersatzteilblatt

GÜTZOLD

MODELLBAU GMBH

Gützold Modellbau GmbH - Industrierandstraße 16 - 08060 Zwickau - Tel.: +49 (0) 375/58959-0 – Fax.: +49 (0) 375/523836

Lok: 120 296-9

Art.-Nr.: 50162

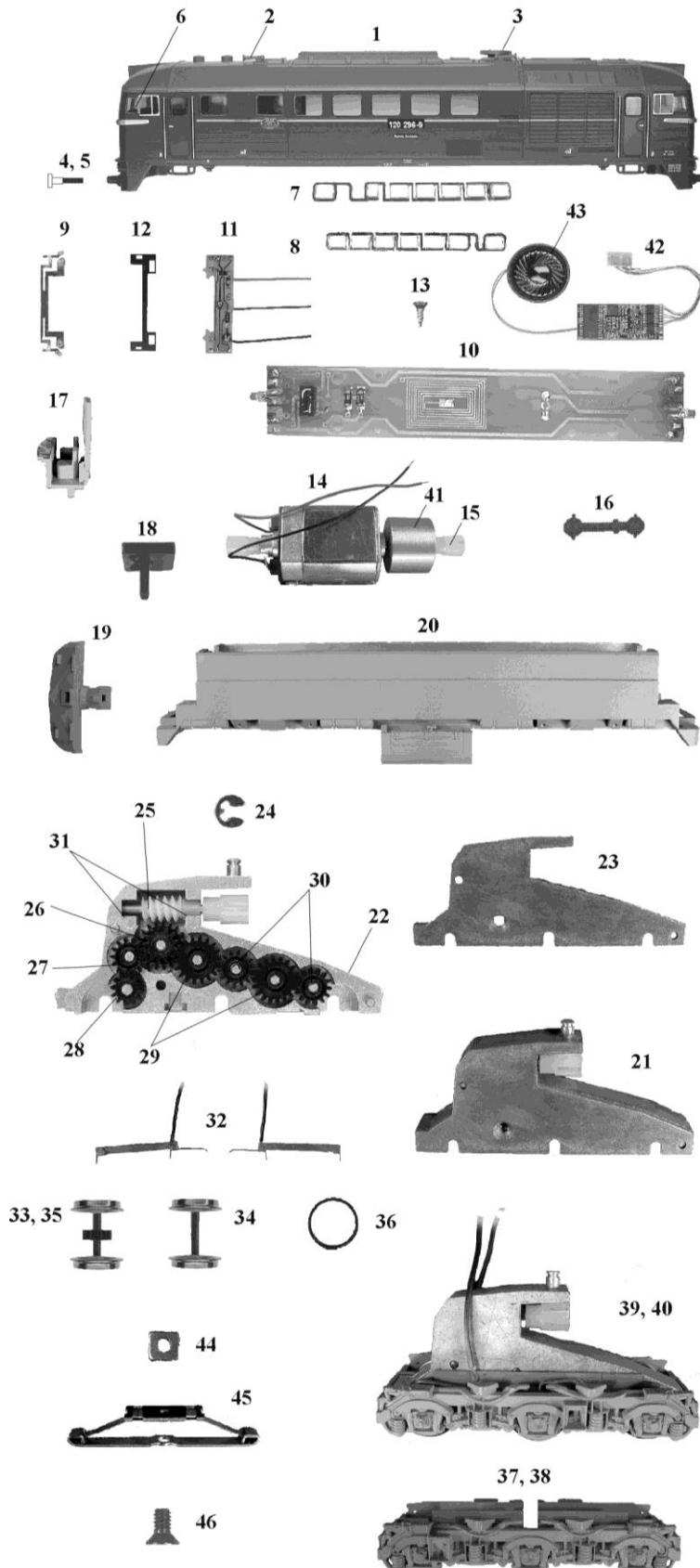

Pos.	Bestell-Nr.	Ersatzteilbezeichnung	Pr.-Gr.
1	50140-01	Gehäuse kompl.	25
2	50010-02	Typhon	4
3	50010-03	Auspuffglocke	5
4	50010-04	Puffer, flach	4
5	50010-05	Puffer, gewölbt	4
6	50010-06	Frontfenster	11
7	50010-07	Seitenfenster 1	10
8	50010-08	Seitenfenster 2	10
9	50010-09	Lichtprisma	6
10	50251-01	Leiterplatte Rahmen	14
11	50250-02	Leiterplatte Lampe	13
12	50250-03	Lichtabdeckung	5
13	33010-17	Schraube	2
14	50010-15	Motor komplett	18
15	50010-16	Mitnehmer	4
16	50010-17	Kardanwelle	4
17	50010-18	Führerstand	7
18	50010-19	Kupplungs kinematik	7
19	50010-20	Pflug	7
20	50012-02	Rahmen	15
21	50010-22	Getriebe komplett	18
22	50010-23	Getriebegehäuse dick	9
23	50010-24	Getriebegehäuse dünn	8
24	50010-25	Sicherungsscheibe	4
25	50010-26	Schneckenwelle	9
26	50010-27	Zahnrad Z= 13/19	4
27	50010-28	Zahnrad Z= 14	4
28	50010-29	Zahnrad Z= 12	4
29	50010-30	Zahnrad Z= 18	4
30	50010-31	Zahnrad Z= 14	4
31	50010-32	Lagerbuchse	4
32	50010-33	Paar Radschleifer	8
33	50031-01	Radsatz m. Zahnrad + Haftreifen	10
34	50031-02	Radsatz	9
35	50031-03	Radsatz m. Zahnrad	9
36	33010-16	Haftreifen	2
37	50011-06	Drehstellblende A	11
38	50010-43	Drehstellblende B	11
39	50031-02	Drehgestell A kompl.	20
40	50031-03	Drehgestell B komplett	19
41	50010-51	Schwungmasse	8
42	50012-03	Sounddekode r mit Lautsprecher	auf Anfrage
43	50012-04	Lautsprecher	auf Anfrage
44	50011-07	Vierkantmutter	4
45	38011-09	Mittelschleifer	8
46	42011-06	Schraube M 2x4	2
	33010-19	Zurüstbeutel	6