

Ersatzteilblatt

GÜTZOLD

MODELLBAU GMBH

Gützold Modellbau GmbH - Industrierandstraße 16 - 08060 Zwickau - Tel.: +49 (0) 375/58959-0 – Fax.: +49 (0) 375/523836

Lok: 118 168-4

Art.-Nr.: 47600

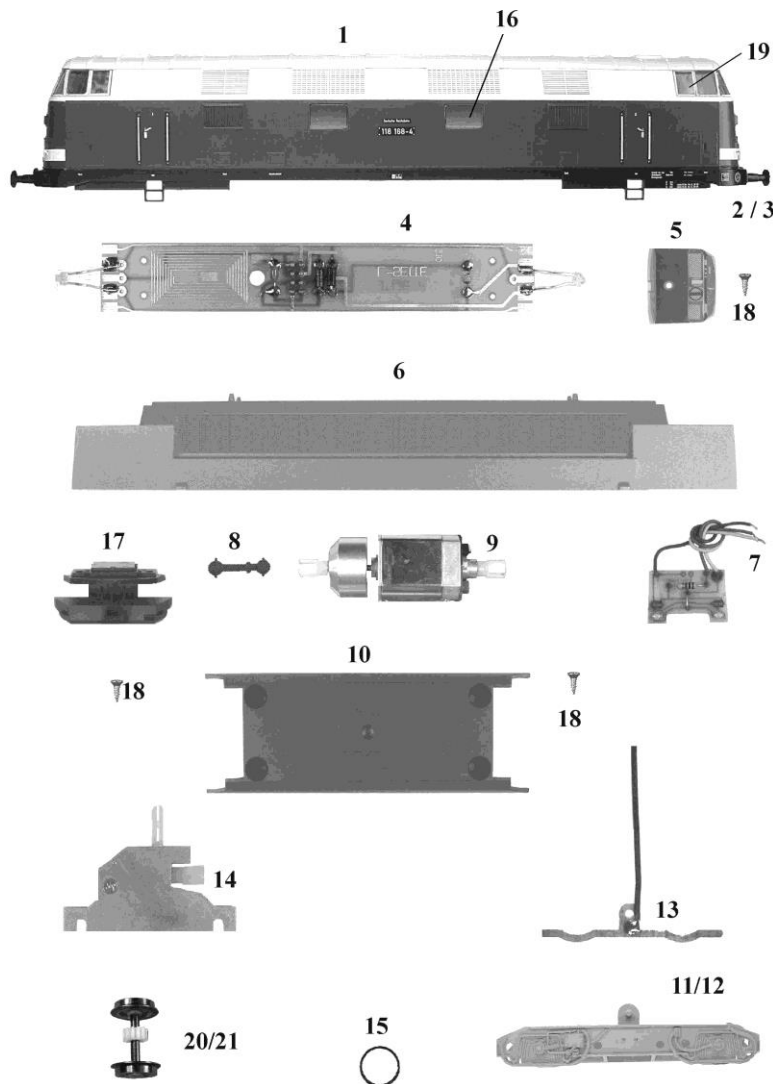

| Pos. | Bestell-Nr. | Ersatzteilbezeichnung | Pr.-Gr. |
|------|-------------|-------------------------|---------|
| 1 | 47060-01 | Gehäuse | 24 |
| 2 | 18040-01 | Puffer flach | 2 |
| 3 | 18040-02 | Puffer gewölbt | 2 |
| 4 | 33010-03 | Leiterplatte komplett | 11 |
| 5 | 35010-05 | Führerstand | 6 |
| 6 | 33010-05 | Rahmen | 14 |
| 7 | 33010-08 | Leiterplatte komplett | 10 |
| 8 | 33010-07 | Kardanwelle | 3 |
| 9 | 33010-09 | Motor komplett | 18 |
| 10 | 47020-02 | Wanne | 9 |
| 11 | 47030-02 | Achsblende 1 | 8 |
| 12 | 47030-03 | Achsblende 2 | 8 |
| 13 | 42010-08 | Radschleifer | 5 |
| 14 | 42010-09 | Getriebe komplett | 14 |
| 15 | 33010-16 | Haftreifen | 2 |
| 16 | 35020-02 | Seitenfenster ungeteilt | 5 |
| 17 | 42010-11 | Schürze mit Kinematik | 11 |
| 18 | 33010-18 | Treibschraube 2,2 x 9,5 | 2 |
| 19 | 35030-02 | Frontfenster | 8 |
| 20 | 47030-04 | Radsatz | 9 |
| 21 | 47030-05 | Radsatz mit Haftreifen | 10 |
| | 33010-21 | LED gelb | 4 |
| | 33010-22 | LED rot | 4 |
| | 33010-19 | Zurüstbeutel | 6 |