

Ersatzteilblatt

GÜTZOLD

MODELLBAU GMBH

Gützold Modellbau GmbH - Industrierandstraße 16 - 08060 Zwickau - Tel.: +49 (0) 375/58959-0 – Fax.: +49 (0) 375/523836

Lok: 118 550-3

Art.-Nr.: 47330

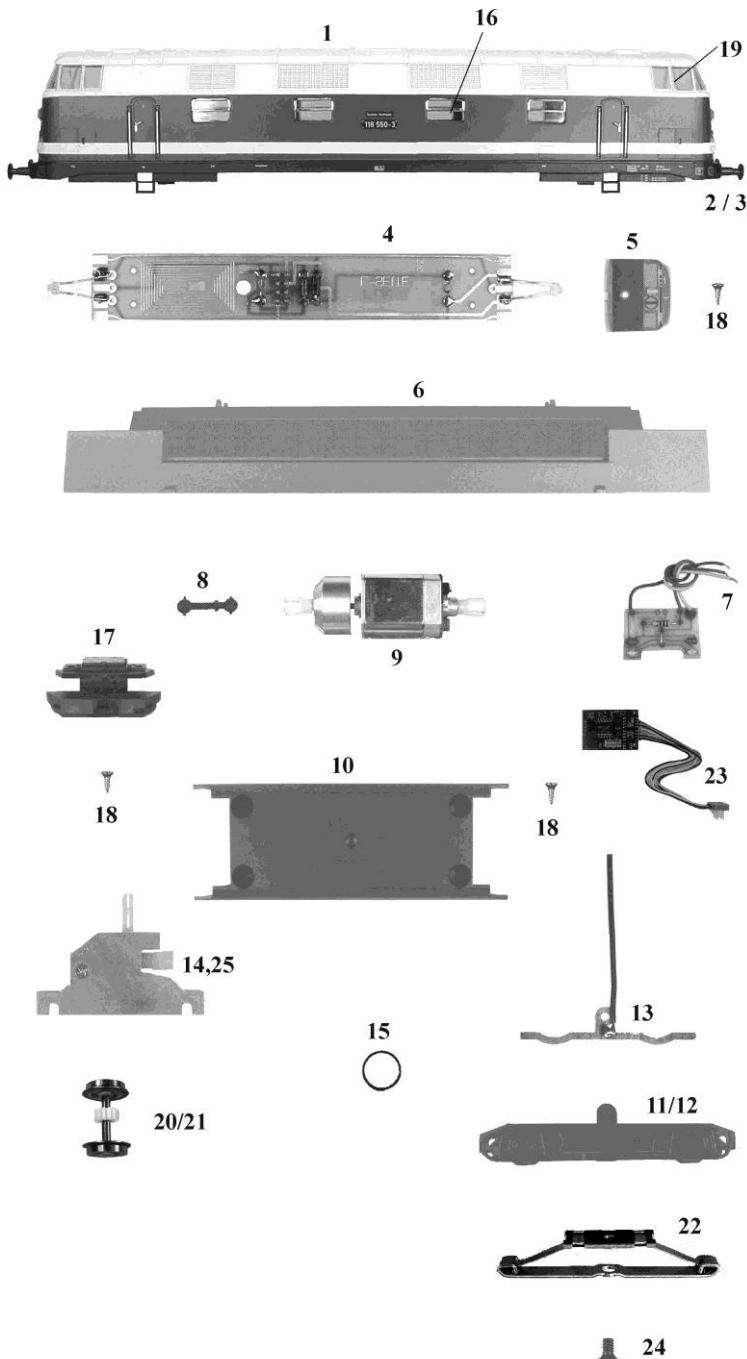

| Pos. | Bestell-Nr. | Ersatzteilbezeichnung | Pr.-Gr. |
|------|-------------|------------------------------|---------|
| 1 | 47030-01 | Gehäuse | 24 |
| 2 | 42010-02 | Puffer flach, mit Ring | 2 |
| 3 | 42010-03 | Puffer gewölbt, mit Ring | 2 |
| 4 | 33011-01 | Leiterplatte komplett | 11 |
| 5 | 35010-05 | Führerstand | 6 |
| 6 | 33010-05 | Rahmen | 14 |
| 7 | 33010-08 | Leiterplatte komplett | 10 |
| 8 | 33010-07 | Kardanwelle | 3 |
| 9 | 33010-09 | Motor komplett | 18 |
| 10 | 42010-05 | Wanne | 8 |
| 11 | 47011-01 | Achsblende 1, Schleiferseite | 10 |
| 12 | 47030-03 | Achsblende 2 | 8 |
| 13 | 42010-08 | Radschleifer | 5 |
| 14 | 42010-09 | Getriebe | 14 |
| 15 | 33010-16 | Haftreifen | 2 |
| 16 | 35050-02 | Seitenfenster, geteilt | 5 |
| 17 | 42010-11 | Schürze mit Kinematik | 11 |
| 18 | 33010-18 | Treibschraube 2,2 x 9,5 | 2 |
| 19 | 47010-02 | Frontfenster | 8 |
| 20 | 47031-02 | Radsatz | 9 |
| 21 | 47031-03 | Radsatz mit Haftreifen | 10 |
| 22 | 42011-04 | Mittelschleifer | 8 |
| 23 | 33011-04 | Lokempfänger | 21 |
| 24 | 42011-06 | Schraube | 2 |
| 25 | 42011-05 | Getriebe, Schleiferseite | 15 |
| | 33010-21 | LED gelb | 4 |
| | 33010-22 | LED rot | 4 |
| | 33010-19 | Zurüstbeutel | 6 |