

# Ersatzteilblatt

# GÜTZOLD

MODELLBAU GMBH

Gützold Modellbau GmbH - Industrierandstraße 16 - 08060 Zwickau - Tel.: +49 (0) 375/58959-0 – Fax.: +49 (0) 375/523836

## Lok: 118 070-2

## Art.-Nr.: 47231

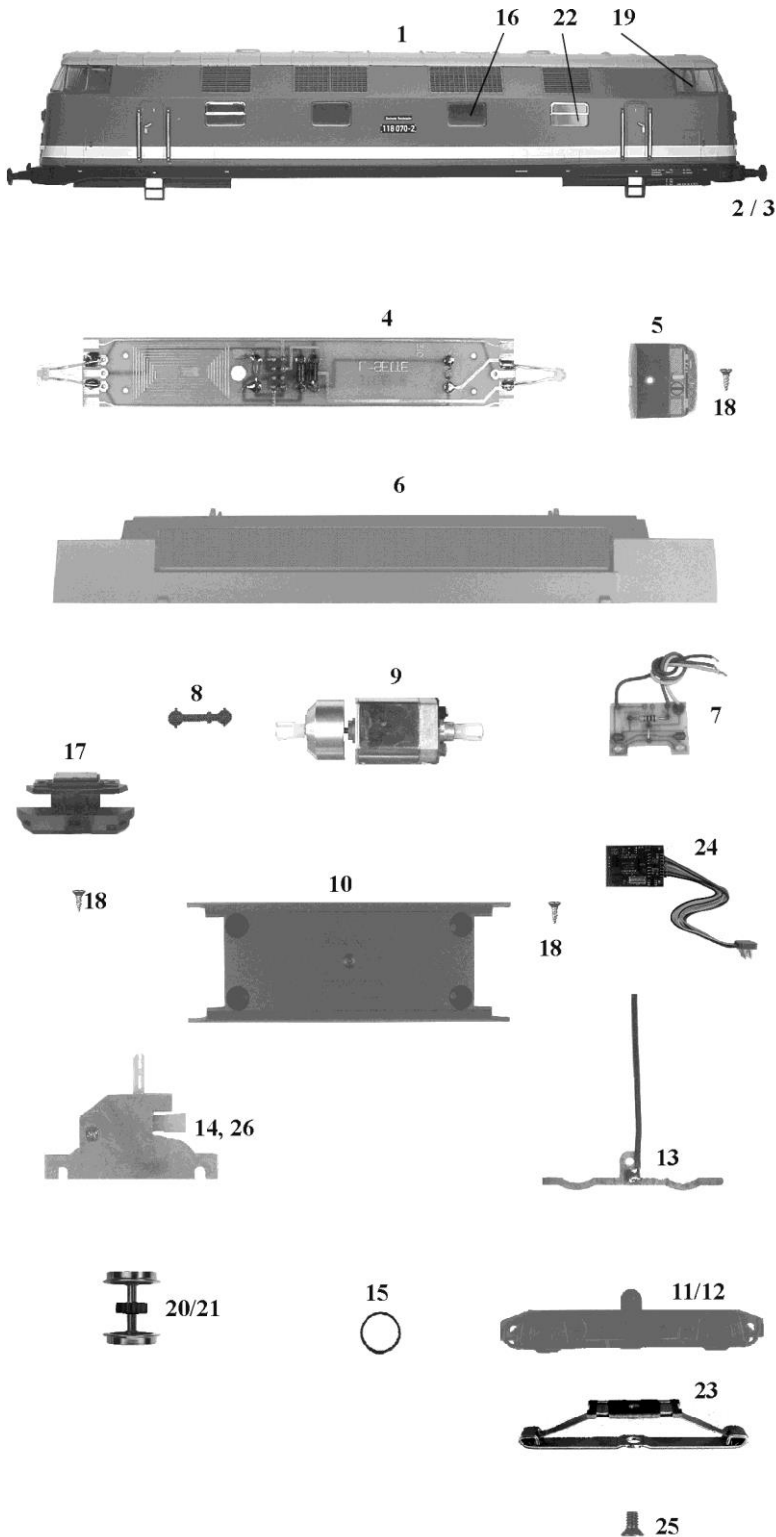

| Pos. | Bestell-Nr. | Ersatzteilbezeichnung          | Pr.-Gr.      |   |
|------|-------------|--------------------------------|--------------|---|
| 1    | 47210-01    | Gehäuse                        | 24           |   |
| 2    | 18040-01    | Puffer flach                   | 2            |   |
| 3    | 18040-02    | Puffer gewölbt                 | 2            |   |
| 4    | 33011-01    | Leiterplatte komplett (Rahmen) | 11           |   |
| 5    | 35010-05    | Führerstand                    | 6            |   |
| 6    | 33010-05    | Rahmen                         | 14           |   |
| 7    | 33010-08    | Leiterplatte komplett (Lampe)  | 10           |   |
| 8    | 33010-07    | Kardanwelle                    | 3            |   |
| 9    | 33010-09    | Motor komplett                 | 18           |   |
| 10   | 47020-02    | Wanne                          | 9            |   |
| 11   | 47031-01    | Achsblende 1, Schleiferseite   | 10           |   |
| 12   | 47030-03    | Achsblende 2                   | 8            |   |
| 13   | 42010-08    | Radschleifer                   | 5            |   |
| 14   | 42010-09    | Getriebe                       | 14           |   |
| 15   | 33010-16    | Haftreifen                     | 2            |   |
| 16   | 35020-02    | Seitenfenster, ungeteilt       | 5            |   |
| 17   | 42010-11    | Schürze mit Kinematik          | 11           |   |
| 18   | 33010-18    | Treibschraube 2,2 x 9,5        | 2            |   |
| 19   | 47210-02    | Frontfenster                   | 8            |   |
| 20   | 47031-02    | Radsatz                        | 9            |   |
| 21   | 47031-03    | Radsatz mit Haftreifen         | 10           |   |
| 22   | 35050-02    | Seitenfenster, geteilt         | 5            |   |
| 23   | 42011-04    | Mittelschleifer                | 8            |   |
| 24   | 33011-04    | Dekoder                        | 21           |   |
| 25   | 42011-06    | Schraube                       | 2            |   |
| 26   | 42011-05    | Getriebe, Schleiferseite       | 15           |   |
|      |             | 33010-21                       | LED gelb     | 4 |
|      |             | 33010-22                       | LED rot      | 4 |
|      |             | 33010-19                       | Zurüstbeutel | 6 |