

Ersatzteilblatt

GÜTZOLD

MODELLBAU GMBH

Gützold Modellbau GmbH - Industrierandstraße 16 - 08060 Zwickau - Tel.: +49 (0) 375/58959-0 – Fax.: +49 (0) 375/523836

Lok: 118 070-2

Art.-Nr.: 47201

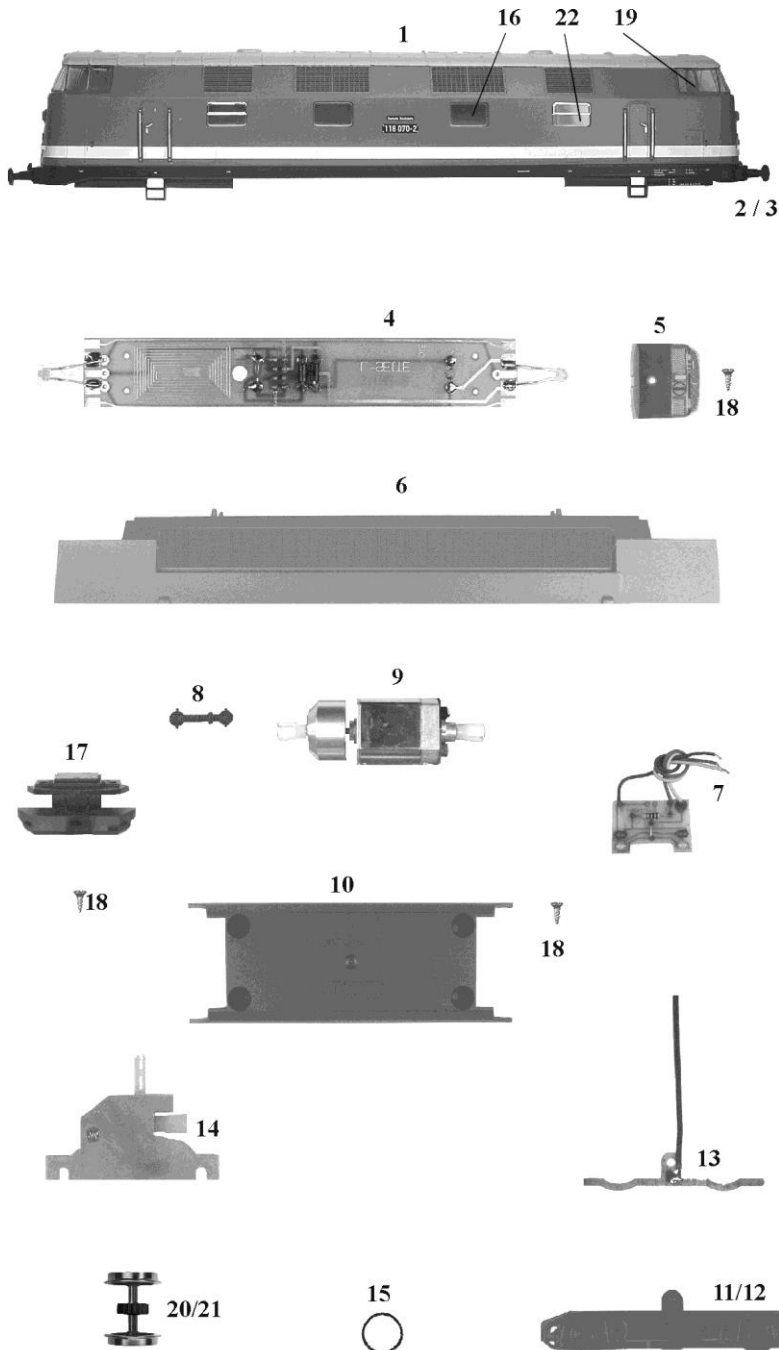

Pos.	Bestell-Nr.	Ersatzteilbezeichnung	Pr.-Gr.
1	47210-01	Gehäuse	24
2	18040-01	Puffer flach, mit Ring	2
3	18040-02	Puffer gewölbt, mit Ring	2
4	33010-03	Leiterplatte komplett (Rahmen)	11
5	35010-05	Führerstand	6
6	33010-05	Rahmen	14
7	33010-08	Leiterplatte komplett (Lampe)	10
8	33010-07	Kardanwelle	3
9	33010-09	Motor komplett	18
10	47020-02	Wanne	8
11	47030-02	Achsblende 1	8
12	47030-03	Achsblende 2	8
13	42010-08	Radschleifer	5
14	42010-09	Getriebe komplett	14
15	33010-16	Haftreifen	2
16	35020-02	Seitenfenster ungeteilt	5
17	42010-11	Schürze mit Kinematik	11
18	33010-18	Treibschraube 2,2 x 9,5	2
19	47210-02	Frontfenster	8
20	47030-04	Radsatz	9
21	47030-05	Radsatz mit Haftreifen	10
22	35050-02	Seitenfenster geteilt	5
	33010-21	LED gelb	4
	33010-22	LED rot	4
	33010-19	Zurüstbeutel	6