

Ersatzteilliste Art.Nr. 45400

Reihe 152.6717 der ÖBB

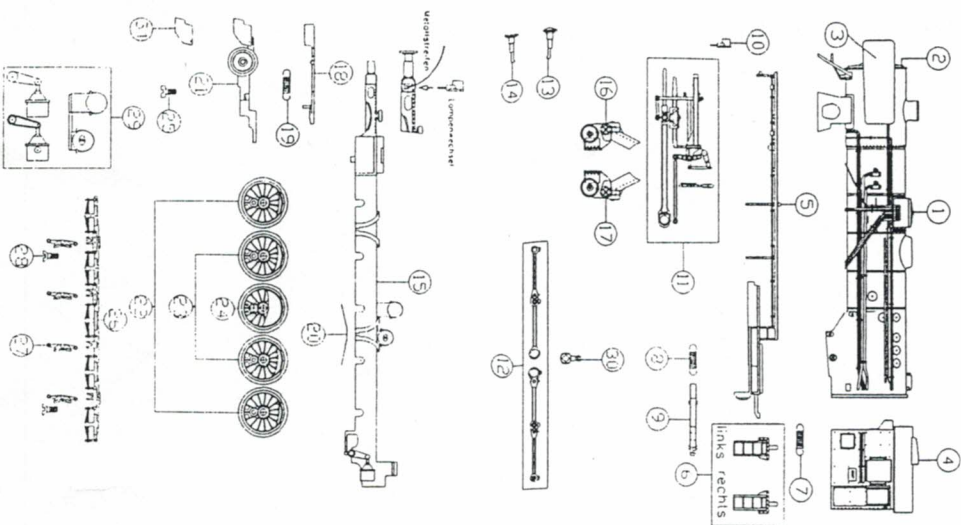

| Pos. Nr. | Bestell-Nr. | Ersatzteil-bezeichnung | Pr. Gr. |
|----------|-------------|------------------------|---------|
| 1 | 016015005 | Kessel komplett | 23 |
| 2 | 016015510 | Rauchkammer für | 7 |
| 3 | 013104501 | Paar Windleitbleche | 8 |
| 4 | 016012012 | Führerhaus | 18 |
| 5 | 005036002 | Umlauf | 18 |
| 6 | 013103401 | Paar Leitern | 8 |
| 7 | 138163501 | Feder | 2 |
| 8 | 138163502 | Feder | 2 |
| 9 | 005123001 | Lok-Tender-Verbindung | 10 |
| 10 | 006102801 | Lampe | 10 |
| 11 | 005050101 | Steuerung komplett | 16 |
| 12 | 005056701 | 4 Kuppelstangen | 8 |
| 13 | 011095003 | Puffer gewölbt | 2 |
| 14 | 011095002 | Puffer flach | 2 |
| 15 | 005020502 | Rahmen komplett | 16 |
| 16 | 013050501 | Zylinder links | 7 |
| 17 | 013050001 | Zylinder rechts | 7 |
| 18 | 013104601 | NEM-Schacht | 4 |
| 19 | 138163503 | Feder | 2 |
| 20 | 107096101 | Federblech | 2 |
| 21 | 005045010 | Vorläufer mit Pflug | 14 |
| 22 | 005047013 | Radsatz | 8 |
| 23 | 005047014 | Radsatz | 8 |
| 24 | 005047015 | Radsatz | 8 |
| 25 | 139153205 | Schraube M 2x5 | 2 |
| 26 | 013033502 | Bodenplatte | 8 |
| 27 | 013026501 | Bremsbacken | 4 |
| 28 | 139150504 | Schraube M 2x4 | 2 |
| 29 | 013100501 | Kleinröhre | 8 |
| 30 | 051062501 | Gegenkurvel | 3 |
| 31 | 013019002 | Pflug | 8 |

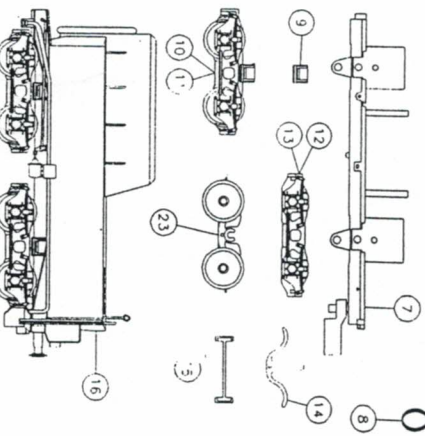
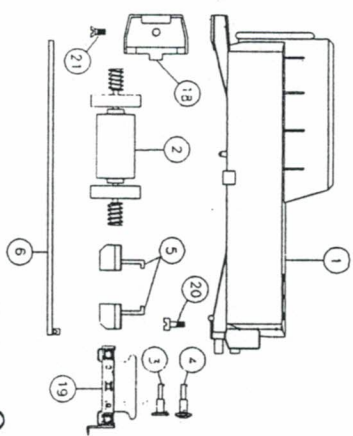

| Pos. Nr. | Bestell-Nr. | Ersatzteil-bezeichnung | Pr. Gr. |
|----------|-------------|------------------------|---------|
| 1 | 015010512 | Tendergehäuse | 18 |
| 2 | 006130009 | Motor Komplet | 17 |
| 3 | 011095002 | Puffer flach | 2 |
| 4 | 011095003 | Puffer gewölbt | 2 |
| 5 | 013019003 | Pflüge (1 Paar) | 6 |
| 6 | 006085010 | Leiterplatte | 14 |
| 7 | 015024503 | Tenderrahmen komplett | 16 |
| 8 | 018041003 | Haftreifen | 2 |
| 9 | 011144001 | Abstützung | 4 |
| 10 | 006030512 | Drehgestell vorn | 16 |
| 11 | 006030513 | Drehgestell hinten | 16 |
| 12 | 013034507 | Achsblende vorn | 9 |
| 13 | 013034508 | Achsblende hinten | 9 |
| 14 | 107081012 | Radschleifer | 5 |
| 15 | 013026502 | Bremsbacken | 4 |
| 16 | 006002007 | Tender komplett | 34 |
| 17 | 006098106 | Zurüstenteil 1 | 9 |
| 18 | 001100547 | Halterung | 4 |
| 19 | 013105901 | Pufferbohle | 6 |
| 20 | 139150606 | Schraube M 2x6 | 2 |
| 21 | 139150504 | Schraube M 2x4 | 2 |
| 22 | 006098107 | Zurüstenteil 2 | 9 |
| 23 | 006071309 | Getriebe | 11 |

Griffsätze für Tender 1 Stk
 Bremszylinder 4 Stk
 Kolben- und Pleuellstößel 2 Stk
 Kuppelgeh. 1. NEM-Schacht 2 Stk

Leiter für Tender 2 Stk
 Handlauf für Tender 1 Stk
 Rohrleitungen für Tender 1 Stk