

Ersatzteilblatt

GÜTZOLD

MODELLBAU GMBH

Gützold Modellbau GmbH - Industrierandstraße 16 - 08060 Zwickau - Tel.: +49 (0) 375/58959-0 – Fax.: +49 (0) 375/523836

Lok: V60 1363

Art.-Nr.: 41464

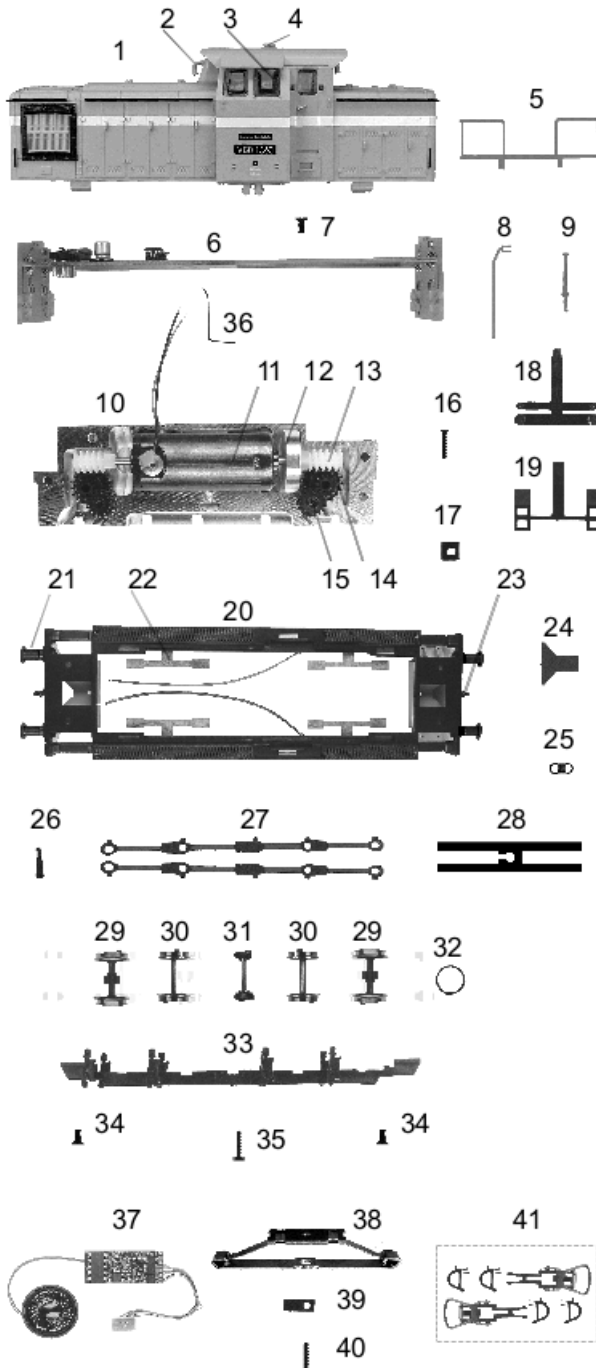

Pos.	Bestell-Nr.	Ersatzteilbezeichnung	Pr.-Gr.
1	41440-01	Gehäuse	20
2	41010-06	Typhon	3
3	41010-07	Satz Fenster	9
4	41010-05	Stützen	3
5	41010-21	Trittplatte mit Geländer	4
6	41120-03	Leiterplatte	17
7	32010-29	Schraube M 2 x 4	2
8	41010-03	4 Griffstangen Tür	4
9	41010-22	4 x Handstange	4
10	41010-18	Getriebe komplett mit Motor	21
11	41010-13	Motor komplett	17
12	41010-14	Schwungmasse	8
13	41010-15	Schnecke	4
14	41010-16	Zahnrad Z= 19/10	4
15	41010-17	Zahnrad Z= 16	4
16	41010-04	Schraube M 2 x 12	2
17	50011-07	Vierkantmutter	2
18	41010-08	Lichtprisma	6
19	41130-13	Lichtabdeckung	5
20	41440-02	Umlauf komplett	14
21	18040-02	Puffer	2
22	41010-11	Satz Radschleifer	9
23	25120-05	Kuppelhaken	2
24	41020-20	Kinematik	3
25	38010-57	Zugfeder	2
26	25120-22	Kurbelbolzen	2
27	41120-05	Paar Kuppelstangen	7
28	41010-28	Radfeder	4
29	41351-02	Radsatz mit Zahnrad und Haftreifen	9
30	41351-01	Radsatz	8
31	41010-27	Welle mit Gegengewichten	7
32	33010-16	Haftreifen	2
33	41010-12	Bodenplatte	7
34	32010-24	Schraube M 2 x 4	2
35	41010-10	Schraube M 2 x 8	2
36	41011-01	Kontakt oben	2
37	38011-08	Dekorder mit Lautsprecher	auf Anfrage
38	38011-09	Mittelschleifer	8
39	41011-02	Kontakt unten	2
40	41011-03	Schraube M2 x 10	2
	38010-81	Ersatzfeder Motor	2
	01144	Kohlen	/
41	41010-19	Zurüstbeutel	6