

Ersatzteilblatt

GÜTZOLD

MODELLBAU GMBH

Gützold Modellbau GmbH - Industrierandstraße 16 - 08060 Zwickau - Tel.: +49 (0) 375/58959-0 – Fax.: +49 (0) 375/523836

Lok: M62-1764 der Rail Polska

Art.-Nr.: 50830

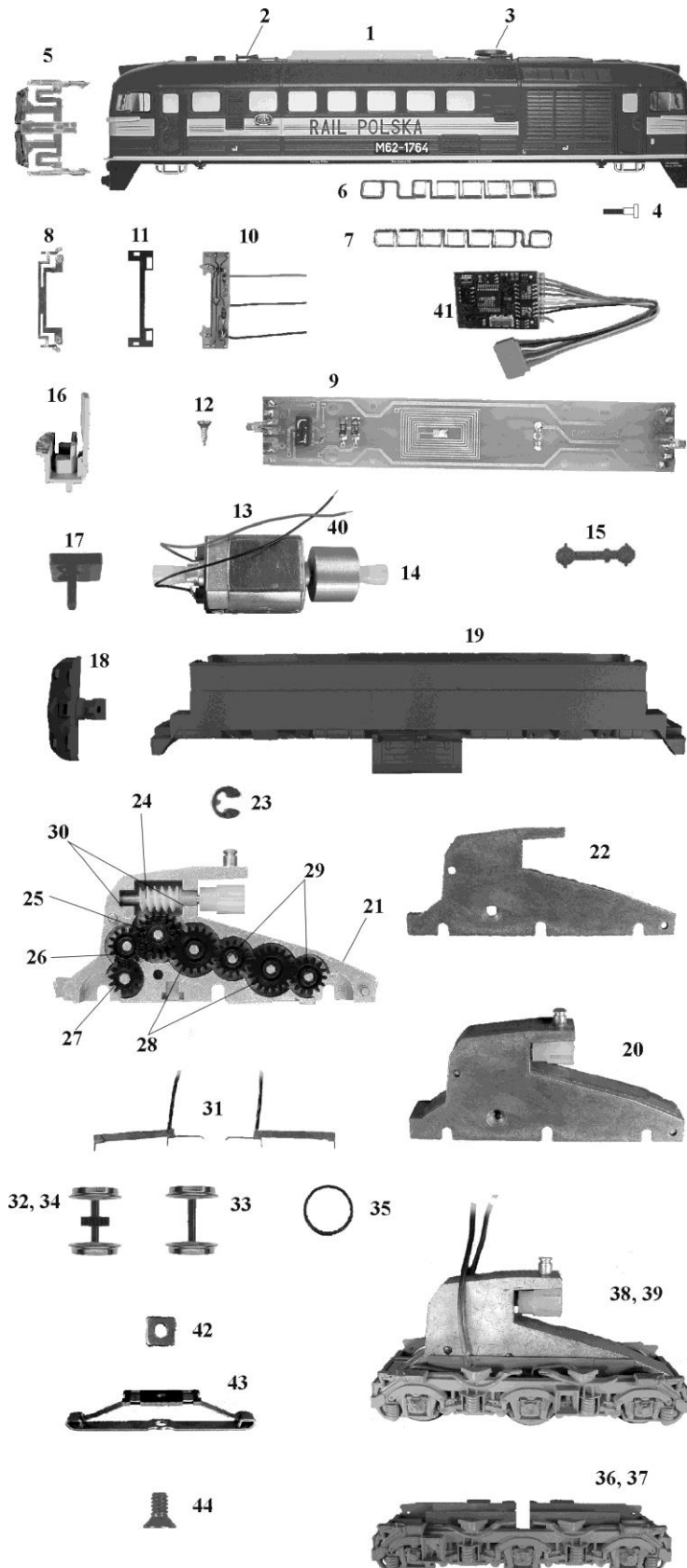

Pos.	Bestell-Nr.	Ersatzteilbezeichnung	Pr.-Gr.
1	50080-01	Gehäuse kompl.	25
2	50080-02	Typhon	4
3	50080-03	Auspuffglocke	5
4	50080-04	Puffer	4
5	50040-04	Frontfenster	11
6	50010-07	Seitenfenster 1	10
7	50010-08	Seitenfenster 2	10
8	50010-09	Lichtprisma	6
9	50250-04	Leiterplatte	14
10	50250-02	Leiterplatte Lampe	13
11	50250-03	Lichtabdeckung	5
12	33010-17	Schraube	2
13	50010-15	Motor kompl.	18
14	50010-16	Mitnehmer	4
15	50010-17	Kardanwelle	4
16	50010-18	Führerstand	7
17	50010-19	Kupplungskinematik	7
18	50410-08	Pflug	7
19	50410-09	Rahmen	18
20	50010-22	Getriebe kompl.	18
21	50010-23	Getriebegehäuse dick	9
22	50010-24	Getriebegehäuse dünn	8
23	50010-25	Sicherungsscheibe	4
24	50010-26	Schneckenwelle	9
25	50010-27	Zahnrad Z= 13/19	4
26	50010-28	Zahnrad Z= 14	4
27	50010-29	Zahnrad Z= 12	4
28	50010-30	Zahnrad Z= 18	4
29	50010-31	Zahnrad Z= 14	4
30	50010-32	Lagerbuchse	4
31	50410-10	Paar Radschleifer	8
32	50010-35	Radsatz m. Zahnrad + Haftreifen	10
33	50010-36	Radsatz	9
34	50010-37	Radsatz m. Zahnrad	9
35	33010-16	Haftreifen	2
36	50041-01	Drehgestellblende A Schleiferseite	11
37	50041-12	Drehgestellblende B	11
38	50041-02	Drehgestell A komplett	19
39	50041-03	Drehgestell B komplett	19
40	50010-51	Schwungmasse	8
41	38011-08	Dekoder	23
42	50011-07	Vierkantmutter	4
43	38011-09	Mittelschleifer	8
44	33010-17	Schraube M 2x4	2
	33010-19	Zurüstbeutel	6