

Ersatzteilblatt

GÜTZOLD

MODELLBAU GMBH

Gützold Modellbau GmbH - Industrierandstraße 16 - 08060 Zwickau - Tel.: +49 (0) 375/58959-0 – Fax.: +49 (0) 375/523836

Lok: M62-1764 der Rail Polska

Art.-Nr.: 50800

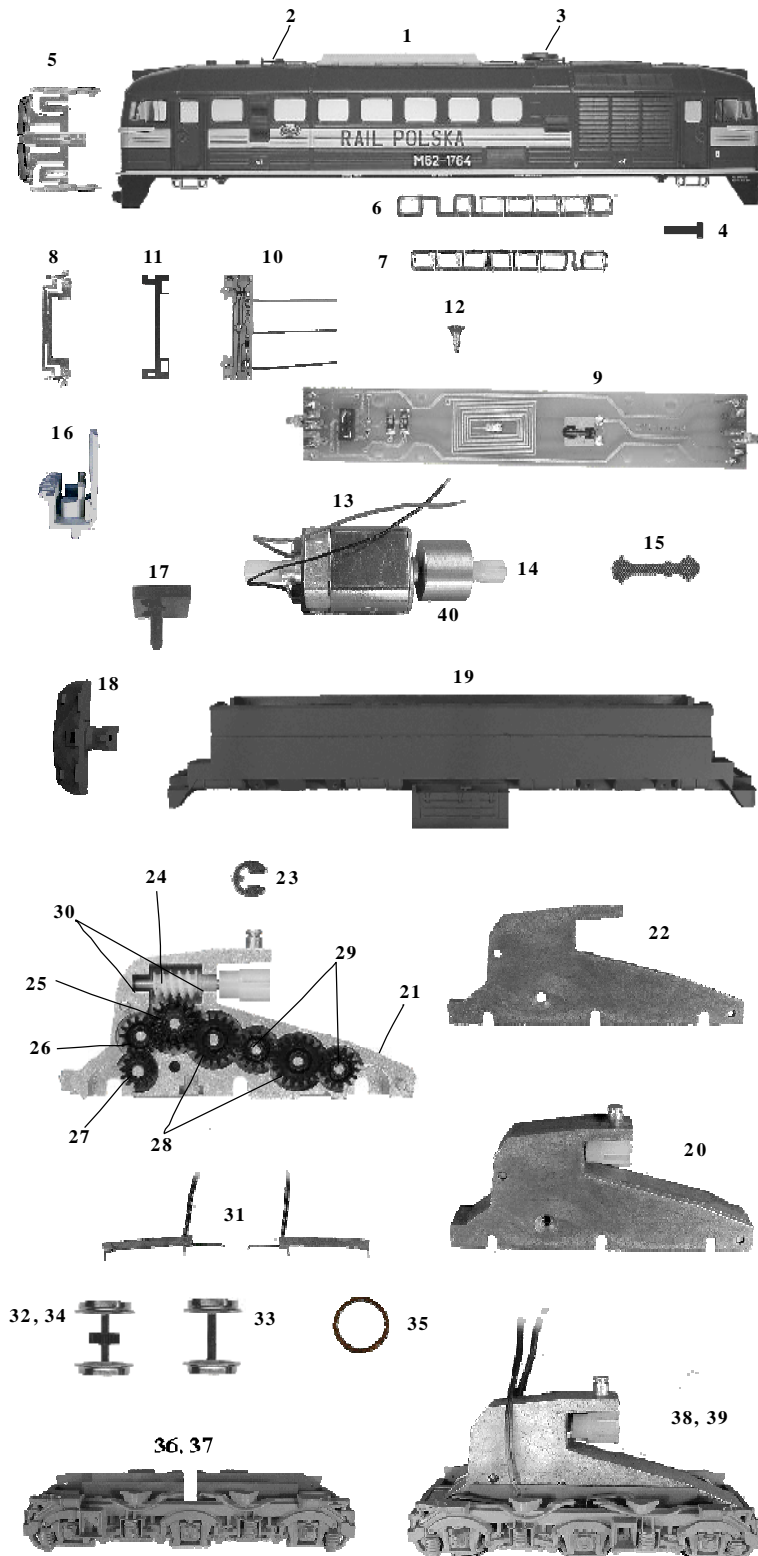

Pos.	Bestell-Nr.	Ersatzteilbezeichnung	Pr.-Gr.
1	50080-01	Gehäuse kompl.	25
2	50080-02	Typhon	4
3	50080-03	Auspuffglocke	5
4	50080-04	Puffer, flach	4
5	50080-05	Puffer, gewölbt	4
6	50040-04	Frontfenster	11
7	50010-07	Seitenfenster 1	10
8	50010-08	Seitenfenster 2	10
9	50010-09	Lichtprisma	6
10	50250-04	Leiterplatte	14
11	50250-02	Leiterplatte Lampe	13
12	50250-03	Lichtabdeckung	5
13	33010-17	Schraube	2
14	50010-15	Motor kompl.	18
15	50010-16	Mitnehmer	4
16	50010-17	Kardanwelle	4
17	50010-18	Führerstand	7
18	50010-19	Kupplungskinematik	7
19	50410-08	Pflug	7
20	50410-09	Rahmen	18
21	50010-22	Getriebe kompl.	18
22	50010-23	Getriebegehäuse dick	9
23	50010-24	Getriebegehäuse dünn	8
24	50010-25	Sicherungsscheibe	4
25	50010-26	Schneckenwelle	9
26	50010-27	Zahnrad Z= 13/19	4
27	50010-28	Zahnrad Z= 14	4
28	50010-29	Zahnrad Z= 12	4
29	50010-30	Zahnrad Z= 18	4
30	50010-31	Zahnrad Z= 14	4
31	50010-32	Lagerbuchse	4
32	50410-10	Paar Radschleifer	8
33	50011-07	Vierkantmutter	4
34	50010-35	Radsatz m. Zahnrad + Haftreifen	10
35	50010-36	Radsatz	9
36	50010-37	Radsatz m. Zahnrad	9
37	33010-16	Haftreifen	2
38	50410-12	Drehgestellblende B	11
39	50410-11	Drehgestellblende A	11
40	50410-13	Drehgestell A komplett	19
41	50410-14	Drehgestell B komplett	19
42	38011-09	Mittelschleifer	8
43	33010-17	Schraube M 2x4	2
44	50010-51	Schwungmasse	8
45	38011-08	Digitalbaustein	23
	33010-19	Zurüstbeutel	6